

PRASA DO ODPADÓW

Zgniatanie odpadów ogólnych i żywnościowych, zachowanie porządku w obszarze gromadzenia odpadów. Więcej miejsca, mniej bałaganu, lepsza higiena, rozwiązanie problemu przepełnionych koszy.

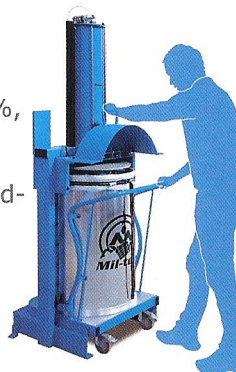

Zmniejsz liczbę koszy i wywozek o 80%, obniż koszty i usprawnij wewnętrzną logistykę oraz produktywność, umieszczając belownicę blisko źródła odpadów.



Modele 300 i 400 są dostępne wraz z kółkami, dzięki czemu łatwo przemieszczać odpady do obszaru koszy. Mobilność maszyn ułatwia również ich czyszczenie.

Modele 300 i 400 można też przymocować do podłogi, co sprawdza się szczególnie dobrze na nierównych podłożach lub lokalizacjach na statkach, platformach wiertniczych itp.



Łatwość opróżnienia i transportu do kontenera na śmiecie

Wózek podnośnikowy (rys. 1) dostarczony w celu bezpiecznego podnoszenia.



Rys. 1

Możliwość zgniatania w stosunku 10:1.

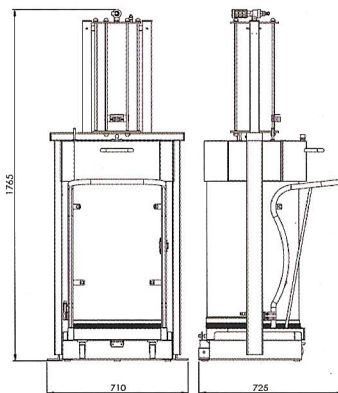
MODEL	X-PRESS 100
NACISK ROBOCZY	1500 kg na 5 barów
ŚREDNICA BĘBNA	Ø: 450 mm
WAGA BELI	<50 kg
WYMIAR BELI	Wys: 600 x Ø: 450
WYMIARY	Wys: 1765, Szer: 710, Gł: 725
	
WAGA	105 kg
POZIOM GŁOŚNOŚCI	<70 dB (A)
CERTYFIKATY	CE, GS i AS/NZ 4024.1



WÓZEK PODNOŚNIKOWY 705	
UDŹWIG (MAKS.)	150 kg
WYSOKOŚĆ PODNOSZENIA (MAKS.)	1400 mm
WYSOKOŚĆ	1743 mm
SZEROKOŚĆ	565 mm
GŁĘBOKOŚĆ	780 mm
WAGA	35 kg
CERTYFIKATY	CE

DODATK

X-Press
Ogólnych odpad